



BEDIENUNGSANLEITUNG
UND SERVICEHEFT

STARLINER E 445



SCHEELLEN
Elektrofahrzeuge GmbH

Bilderdetails



Bedieneinheit mit Startknopf



optional: Sonnenblende



Multimediasystem



Brems- und Gaspedal



Lenkrad und Digitaldisplay



Integrierte Ladeinheit



geräumiger Fahrerbereich



viel Platz auch im Heckbereich



Ihr Starliner	4
Sicherheitsvorschriften	5
Fahrzeugbeschreibung	6
Hinweise	14
Technische Daten & Erläuterungen	16
Gewährleistung	18
Inspektionsplan	19
Schaltplan	21
Werkstattplan	22



Als Teil der STARLINER-Familie heißen wir Sie willkommen und wollen Ihnen Ihren STARLINER etwas näherbringen. Da auch Sie nun einen STARLINER fahren, sind Sie für uns ein Botschafter der Marke SCHEELEN-Elektrofahrzeuge GmbH und begleiten uns auf unserem Weg hin zu der perfekten STARLINER Mobilitätslösung für die Stadt. STARLINER steht für urbane Mobilität, die frei ist von Verschmutzung oder Lärmbelästigung. STARLINER ist authentisch und soll Sie und Ihre Stadt näher zusammenbringen.

Um Sie mit Ihrem STARLINER vertrauter zu machen, lesen Sie doch bitte dieses Benutzerhandbuch. Sie finden hier auch Pflegehinweise und am Ende einen Inspektionsplan. Wenn Sie Ideen und Einfälle zu diesem Handbuch oder Ihrem STARLINER haben, freuen wir uns jederzeit von Ihnen zu hören! Schreiben Sie uns eine E-Mail an: service@fahrzeuge-scheelen.de oder rufen Sie uns an unter: Tel: 02151-4162315

Ihr SCHEELEN Team

Kontakt:

Sollten Sie einmal Schwierigkeiten mit Ihrem STARLINER haben, wenden Sie sich bitte an unseren Support: service@fahrzeuge-scheelen.de. Schicken Sie uns eine E-Mail mit der genauen Beschreibung des Problems und (sofern möglich) Bildern oder einem Video. Das Bildmaterial und die Beschreibung helfen uns Ihre Anfrage schneller zu bearbeiten und eine Lösung zu finden.

Bevor Sie losfahren...



sollten Sie folgende Punkte beachten:

Wir wünschen uns, dass Sie und Ihr STARLINER unbeschadet durch den Alltag kommen und Sie auch sonst niemanden beeinträchtigen. Dafür bitten wir Sie, auf ein paar Dinge acht zu geben:

Bitte fahren Sie stets unter Beachtung der geltenden Verkehrsregeln. Haben Sie immer folgende Unterlagen dabei, wenn Sie unterwegs sind:

- Personalausweis - Versicherungspapiere
- Nummernschild - Betriebserlaubnis Ihres STARLINERS

Sie dürfen den STARLINER mit folgenden Führerscheinen fahren (45 km/h):

Führerscheinklasse AM Mopedführerschein (ab 15/16 Jahren)

Klasse A, B (ab 18 Jahren) (alte Klasse: 1, Ia, Ib, 2, 3 und 4)

Der STARLINER ist für 2 Personen zugelassen.

Wenn Sie Ihren STARLINER entgegen der Vorschriften verwenden, erlischt die Gewährleistung. Sollten Sie etwas unternehmen, um die Leistung oder Geschwindigkeit zu steigern, erlischt diese ebenfalls. Gleiches gilt für die Modifizierung des Nummernschildträgers, der Beleuchtungsgruppen, akustischen Signale und der Rückspiegel. Diese Handlungen sind strafbar und werden gesetzlich verfolgt. Eine Änderung der Fahrgestellnummer ist straf- und verwaltungsrechtlich verfolgbar und als Besitzer sind Sie haftbar.



Fahrzeugbeschreibung

AUSSEN

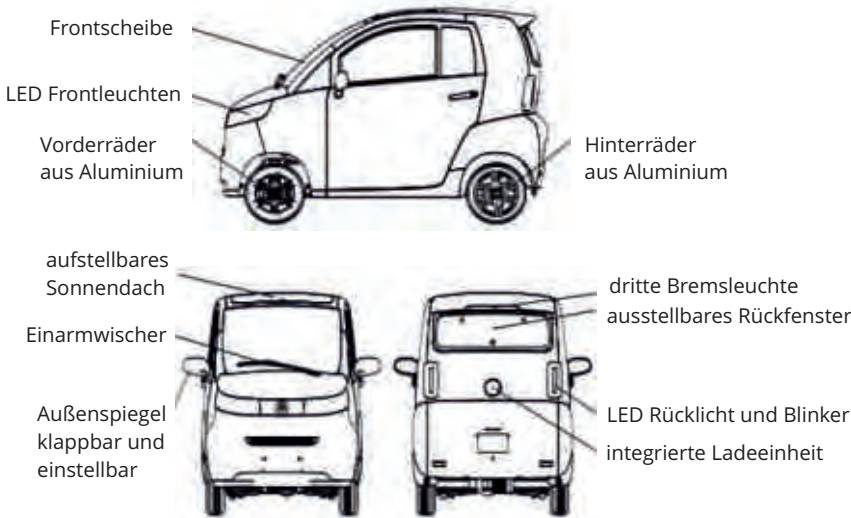

ANZEIGEN

1. Blinker links
 2. Blinker rechts
 3. Abblendlicht
 4. Fernlicht
 5. Ready - fahrbereit
 6. Anzeige Licht/Tagfahrlicht
 7. Reichweitenanzeige (siehe Seite 10/11)
 8. Geschwindigkeitsanzeige
 9. Gesamtkilometerstand
 10. Tageskilometerzähler
 11. Spannungsanzeige
 12. Multimediafunktionen
- } zusammen: Warnblinklicht

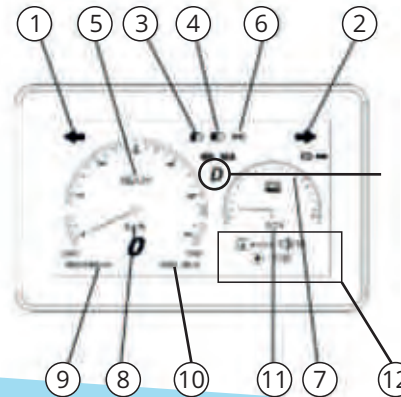

Anzeige Fahrmodus:
 N = Neutral (Leerlauf)
 D = Vorwärtsgang - fahrbereit
 R = Rückwärtsgang - fahrbereit
 (Rückfahrkamera aktivier)



Fernbedienung:

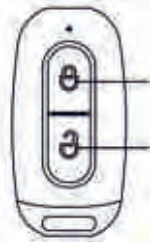

Fahrzeug
verriegeln

Fahrzeug
entriegeln

Nach dem Einsteig - Startmodus

Drücken Sie die Starttaste der Fernbedienung 2 x, um das Netzteil in den Fahrbetrieb zu versetzen.

Vor dem Ausstieg: Stopmodus

Durch 1 x Drücken der Start/Stop-Taste schalten Sie das Fahrzeug aus.

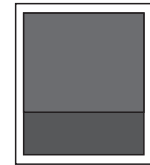

Schalter rechts neben Startknopf ohne Funktion.

Der Transponderschlüssel wird zum Öffnen und Schließen der Fahrzeugtür verwendet. Wenn sich die Tür nicht öffnen lässt und die Kontrollleuchte der Fernbedienung nicht leuchtet, muss die Batterie des Transponderschlüssels ausgetauscht oder die Tür mit einem mechanischen Schlüssel geöffnet werden.

Öffnen:

Drücken Sie kurz und einmal auf das Symbol „geöffnetes Schloss“ auf der Fernbedienung. Es erscheint ein Ton und die Türhebel klacken nach oben.

Schließen:

Nachdem Sie ausgestiegen sind, drücken Sie bitte auf das Symbol „geschlossenes Schloss“ auf der Fernbedienung. Es erscheint ein Ton und die Türhebel klacken nach unten.



Fahrzeug starten und abschalten:

Das Fahrzeug wird mit einem Knopfdruck gestartet und es ertönt ein Warnton. Die Instrumentenanzeigen starten. Drücken Sie das Bremspedal, lösen Sie zu diesem Zeitpunkt die Handbremse, drehen Sie den Gangschalter auf D (vorwärts) oder R (rückwärts) und drücken Sie dann das Gaspedal, um das Fahrzeug zu starten.

Legen Sie den Gang N (Leerlauf) ein. Ziehen Sie die Handbremse an, um ein Wegrollen des Fahrzeugs zu verhindern. Schließen Sie die Türen und Fenster, bevor Sie das Fahrzeug ausschalten. Zum Ausschalten des Fahrzeugs drücken Sie einmal die Start/Stop-Taste. Drücken Sie die Verriegelungstaste des Funkschlüssels nach dem Aussteigen, um in den Zustand der Diebstahlsicherung zu gelangen.

Hinweis: Wenn zu diesem Zeitpunkt der Hauptschalter der Stromversorgung ausgeschaltet wird, verliert das Fahrzeug die Funktion der Alarmanlage zur Diebstahlsicherung.

Wichtig: Sollte das Fahrzeug angeschaltet sein, aber innerhalb mehrerer Minuten nicht bewegt werden, dann schaltet es sich selbstständig aus. Dann müssen Sie das Fahrzeug zwingend erst mit der Funkfernbedienung 1 x verriegeln und direkt wieder öffnen, dann wieder den Startknopf drücken, so dass es wieder fährt.

Licht- und Wischschalter

1. Lichtschalter: AUS bezieht sich auf den anfänglichen Aus-Zustand, drehen Sie in die Mitte, um das kleine Licht einzuschalten, drehen Sie in die innerste Seite, um den Scheinwerfer einzuschalten. Drehen Sie den Lenker nach oben, um das rechte Blinklicht einzuschalten, und drehen Sie ihn nach unten, um nach links zu blinken.

Blinken:

Hebel nach oben (rechts blinken), nach unten (links blinken)

Lichtdrehschalter:

unten (aus), Mitte (Tagfahrlicht), oben (Abblendlicht)

Lichthupe:

Hebel kurz anziehen

Fernlicht:

Hebel in Richtung Windschutzscheibe drücken bis er einrastet.

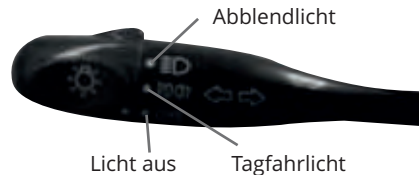

2. Wischerschalter: OFF bezieht sich auf den anfänglichen Aus-Zustand, mittlere L0-Position für langsames Wischen, untere H-Position für schnelles Wischen



Sicherung

Die Sicherung befindet sich in der Ladeanschlussklappe am Heck des Fahrzeugs. Wenn sich der Schalter in der Stellung **ON** befindet, ist das Fahrzeug im eingeschalteten Modus und das Fahrzeug kann durch Einschalten des Netzschalters gestartet und geladen werden. Wenn sich der Schalter in der Position **OFF** befindet, ist das Fahrzeug ausgeschaltet und kann nicht gestartet oder geladen werden. **Hinweis:** Schalten Sie den Ausschalter aus, wenn das Fahrzeug repariert oder für längere Zeit nicht benutzt wird.



1. Schalter für das Warnblinklicht
2. Lüftungsgebläse kalt
3. Taste 2 Lüftungsgebläse drücken plus Taste PTC für Heizungsgebläse. Achtung: Lange Nutzung führt zu deutlich geringerer Reichweite.
4. Gangwahldrehknopf
R = Rückwärtsgang
D = Vorwärtsgang
N = Leerlauf
5. Schalter für die Klimaanlage AC (Kühlung)
Bitte beachten Sie, dass Sie, wenn Sie den Kühlmodus einschalten wollen, zuerst den Schalter (2) des Klimagebläses und dann den AC-Schalter betätigen. Zu diesem Zeitpunkt arbeitet die Klimaanlage und es strömt kühle Luft aus.

Wichtig: Klimafunktion AC modelabhängig!

Auch wenn sie bei Druck leuchtet, hat sie eventuell keine Funktion!

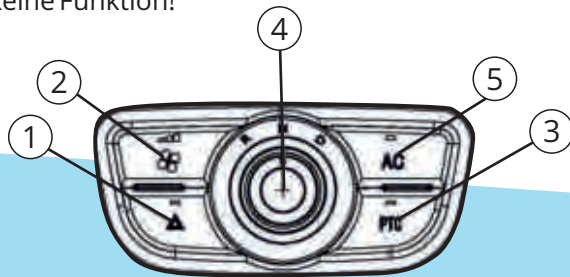

Akku:

Die Ladezeit bei Blei-Gel-Batterie beträgt 5 bis 8 Stunden, bei Lithium-Batterie 3 bis 5 Stunden, je nach verbleibender Energiemenge. Die grüne Kontrollleuchte des Ladegeräts zeigt an, dass der Akku voll geladen ist. Der Ladevorgang ist beendet.

Fahrzeug Aufladen:

Im Fahrzeug hinten befindet sich eine runde Ladekontrollleuchte. Rot zeigt ab, dass das Fahrzeug direkt geladen werden muss. Bei gelbem Aufleuchten bitte den Ladenvorgang fortsetzen bzw. starten. Wenn die Leuchte grün leuchtet, ist das Fahrzeug vollständig geladen.



Aufladen

1. Ladebeginn: Zuerst das Ladekabel mit dem Fahrzeug verbinden und danach den Schukostecker in die Steckdose stecken.
2. Ladebeendigung: Bitte in umgekehrter Reihenfolge vorgehen.
3. **Das Fahrzeug kann nur geladen werden, wenn der Sicherheitsschalter während des Ladevorganges eingeschaltet ist.** Dieser befindet sich unterhalb der Ladebuchse. Die Ladelampe ist neben der Rückbank angebracht und leuchtet rot (leer), gelb (bald leer) oder grün (voll).
Der Ladevorgang wird automatisch unterbrochen, sobald die Batterie vollständig geladen ist.

Bremse

Ihre Bremsbeläge müssen erst einlaufen, um ihre besten Reibewerte zu erreichen. Vermeiden Sie daher auf den ersten 100 km jedes plötzliche oder verlängerte Bremsen und bremsen Sie lieber mit kurzen Bremsbewegungen in regelmäßigem Abstand.

Reifendruck

2,5 Bar vorne und hinten - Reifengröße: vorne 125/65 R 12, hinten 135/70 R 12. Fahren Sie Ihren STARLINER häufig mit Freunden? Dann erhöhen Sie den Reifendruck um 0,2-0,3 Bar. Wenn Ihre Reifen eine Profiltiefe von 2mm unterschreiten, sollten Sie getauscht werden.



Multimediasystem

- A (1) solange drücken, bis im Display das Multimediasystem angeschaltet wird.
- B Durch mehrmaliges kurzes Drücken der Mode-Taste (1) wechseln Sie zwischen Radio-, Musik-, Video- und Bluetooth-Funktion.
- C Im Musik- und Video-Modus per USB-Stick (4) können Sie über die Vor- bzw. Rückwärtstasten (2) Ihren Wunschtitel bzw. Film auswählen.
- D Rechts am Multimediasystem können Sie über die Tasten VOL+ (lauter) und VOL- (leiser) - Tasten (3) - die Lautstärke regeln.
- E Wenn Sie sich im Radio-Modus befinden, können Sie durch Drücken der AMS-Taste (5) neue Sender suchen.

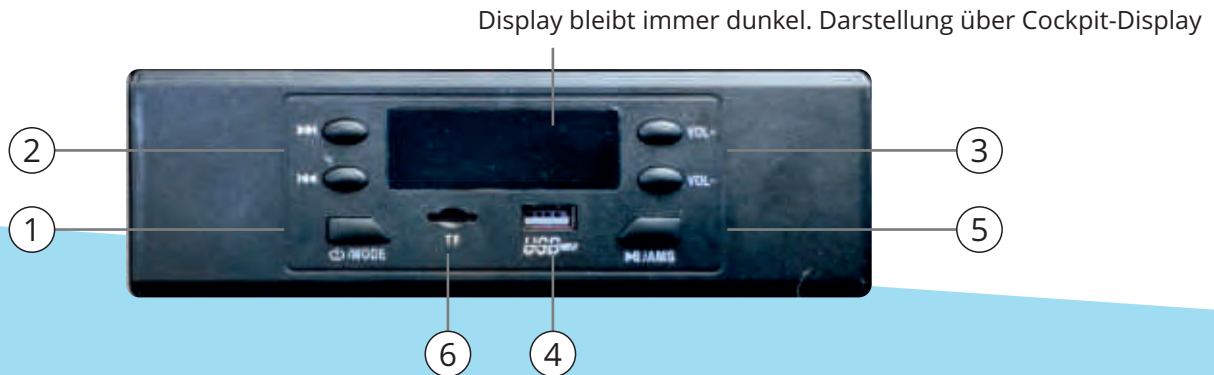

- F TF-Schlitz (6) für Micro-SD Karte (Musik + Video)
- G Bluetooth-Funktion: Drücken Sie solange auf die Mode-Taste (1) bis im Fahrerdisplay rechts die Abkürzung „BT“ erscheint. Nur bei der ersten Verbindung bitte auf Ihrem Smartphone auf Einstellungen tippen, dann auf Bluetooth. Dort bitte einmal kurz die Bluetooth-Funktion ausschalten und wieder einschalten. In der Regel erscheint nun etwas unterhalb Ihrer bereits verbundenen Geräte die Angabe „verfügbare Geräte“. Hier sollte jetzt eine Buchstaben-/Zahlenkombination zu sehen sein. Bitte drücken Sie auf diese neue Verbindung. Jetzt verbindet sich Ihr Smartphone mit dem Multimediasystem. Auf dem Display steht immer noch BT (Bluetooth) und jetzt „connected“. Jetzt können Sie die gespeicherte Musik von Ihrem Smartphone wiedergeben. Um das nächste Lied abzuspielen, drücken Sie bitte die entsprechende Taste auf Ihrem Smartphone oder alternativ die Vor- bzw. Rücktaste (2) auf dem Multimediasystem.

Tipp: Laden Sie sich die kostenfreie Version „radio.de“ in Ihren AppStore von Google herunter. Nun können Sie aus Tausenden von Radiosendern Ihren Wunschsender auswählen und in sehr guter Qualität während der Fahrt genießen.

Bei jeder weiteren Benutzung erkennt das Multimediasystem bei eingeschalteter Bluetooth-Funktion am Smartphone Ihr Handy vollautomatisch.



Hinweise

Wir empfehlen Ihren STARLINER regelmäßig vor dem Fahren zu überprüfen. Dabei sollten Sie darauf achten, dass die Bremsen funktionieren und sich gut anziehen lassen, der Reifendruck in Ordnung ist, das heißt bei ca. 2,5 bar liegt, sowie alle Lichtenanlagen und die Hupen funktionieren.

1. Bitte verzichten Sie auf den Konsum jeglicher Drogen, Alkohol oder Medikamente, wenn Sie unterwegs sind - Sie gefährden nicht nur sich selbst sondern auch Ihre Mitmenschen.
2. Auch wenn wir gerne mal verrückte Dinge machen, achten Sie darauf mit Ihrem STARLINER ordentlich und vorsichtig zu fahren. Das heißt, halten Sie immer beide Hände am Lenker, die Füße auf dem Fußbrett und stehen Sie in keinem Fall auf. Bitte lassen Sie sich nicht ablenken und fahren Sie stets konzentriert. Vermeiden Sie gegen Hindernisse wie Bordsteinkanten oder Ähnliches zu fahren um unnötige Beschädigungen zu vermeiden. Achten Sie stets auch auf den korrekten Abstand zu anderen Fahrzeugen oder Fußgängern.
3. Geben Sie acht bei Regen, Schnee oder Unwetter! Wenn die Fahrbahn nass oder unwegsam ist, fahren Sie langsam und bedacht. Sollten Sie längere Regenfahrten vornehmen oder Ihren STARLINER intensiv waschen, testen Sie die Bremsen und bremsen Sie diese gegebenenfalls „trocken“, um eine einwandfreie Bremswirkung sicherzustellen.



Geben Sie acht auf Ihren STARLINER

Ihrem STARLINER soll es lange gut gehen, passen Sie deshalb gut auf ihn auf. Wir möchten, dass Sie mit Ihrem STARLINER Spaß haben und sich nicht um lästige Wartungen kümmern müssen. Dennoch gibt es kleine Dinge, auf die Sie achten müssen. Wenn Sie diesem Inspektionsplan folgen, sollte alles in bester Ordnung sein. Sollte dennoch einmal etwas vorkommen, so kontaktieren Sie uns unter ***service@fahrzeuge-scheelen.de***

Pflegehinweise

Ihren STARLINER waschen Sie am besten mit klarem Wasser ab. Die Karosserie lässt sich gut mit einem weichen Tuch polieren. Sollte der Sitz verschmutzt sein, wischen Sie ihn mit einem feuchten Tuch ab. Bei stärkeren Verschmutzungen können Sie auch Seife oder andere Reinigungsmittel verwenden, die nicht zu aggressiv sind.

Winterpflege

Ihre Batterie mag Kälte nur ungern. Wenn Sie Ihren STARLINER im Winter wenig nutzen, laden Sie bitte die Batterie dennoch spätestens alle 30 Tage komplett auf, da sie sonst tiefentladen und dauerhaft beschädigt wird. Dies ist auch Voraussetzung für die Gewährleistung.

Ihr STARLINER hält den Winter jedoch gut aus. Wenn Sie ihn schützen möchten, stellen Sie ihn unter ein Dach oder decken Sie ihn mit einer Autogarage ab.



Technische Daten und Erläuterung

Batterie

Ihre Batterie ist quasi das Herzstück Ihres STARLINERS. Geben Sie gut acht auf sie und sie wird Ihren STARLINER lange mit Strom versorgen. Sie ist aus Blei-Gel, hat eine hohe Energiedichte und ist leistungsstark. Lesen Sie hierzu auch den Unterlagen beigefügten „Leitfaden für Blei-Gel Batterien“.

Im Fahrbetrieb

Beim Fahrzeugerwerb ist die Batterie bereits vorgeladen. Ihr Ladestand auf dem Display zeigt Ihnen den vorhandenen Füllstand der Batterie an. Wenn er sich dem farbigen Bereich nähert, sollten Sie die Batterie zeitnah aufladen. Wichtig: Die Batterieanzeige verhält sich ähnlich einem Drehzahlmesser, sie schwankt je nachdem wie viel oder wenig Sie beschleunigen. Achten Sie unbedingt auf die Volt-Anzeige: Über 64V voll, unter 57V leer (unbedingt nachladen).



TECHNISCHE DATEN

BREMSEN VORNE / HINTEN:	SCHEIBENBREMSEN HYDRAULISCH
REIFEN VORNE / HINTEN:	125 / 65 R12 - 135 / 70 R12
FELGEN VORNE / HINTEN:	ALUMINIUM
MOTOR:	2200 WATT
MAßE:	L = 2500 MM, B = 1202 MM, H = 1680MM
	BLEI-GEL
	60 V 80 AH
GEWICHT INKL. BATTERIEN:	484 KG
ZUL. GESAMTGEWICHT:	643 KG
LEERMASSE:	354 KG
MAX. ZULADUNG:	159 KG
REICHWEITE:	60-80 KM
ENERGIEVERBRAUCH:	130 WH/KM

Versionen mit
Lithium-Batterie
bald verfügbar!



Gewährleistung

- 1) Das gesetzliche Gewährleistungsrecht gilt uneingeschränkt, das heißt, Sie haben 2 Jahre Gewährleistung auf Ihren STARLINER und 1 Jahr Gewährleistung auf Ihre Batterie.
- 2) Wenn Sie Ihren STARLINER über längere Zeit nicht fahren, geben Sie acht, dass Sie Ihre Batterie spätestens alle 30 Tage vollladen, um eine Tiefentladung zu vermeiden.
- 3) Sind Sie Unternehmer, verjähren Mängelansprüche innerhalb von 12 Monaten ab Übergabe der Ware. Soweit Sie Kaufmann im Sinne des Handelsgesetzbuchs sind und der Kauf für Ihr Handelsgeschäft erfolgt, gilt, dass Sie als Käufer in Bezug auf alle Lieferungen und Leistungen des Verkäufers in Durchführung dieses Vertrages eine Untersuchungs- und Rügepflicht entsprechend § 377 HGB übernehmen. Wir haften dem kaufmännischen Kunden nicht für Schäden, die nicht den Produkten selbst anhaften. Insbesondere haften wir nicht für entgangenen Gewinn oder für sonstige Vermögensschäden. Soweit die Haftung des Verkäufers ausgeschlossen oder beschränkt ist, gilt dies auch zu Gunsten der gesetzlichen Vertreter und Erfüllungsgehilfen von uns.
- 4) Solltest Sie oder eine andere Person den STARLINER reparieren, verändern oder auf andere Art zusammenbauen, so ist das entstehende Produkt von der Gewährleistung in jedem Fall ausgeschlossen. Ferner wird durch uns keine Gewährleistung für Defekte an der Ware übernommen, die durch unsachgemäßen Gebrauch und/oder unsachgemäße Behandlung entstanden sind.
- 5) Sobald Sie als Kunde eine Rückzahlung aufgrund eines Gewährleistungsschadens erhalten haben, entfallen alle zukünftigen Gewährleistungsansprüche.
- 6) Die Abtretung von Mängelansprüchen ist ausgeschlossen.
- 7) Bei Nichtbeachtung der Inspektionsrichtlinien erlischt der Gewährleistungsanspruch.



Inspektionsplan

STARLINER	2200 Watt	Farbe	Fahrgestellnummer (VIN)
1. Scheibenbremse:			
Auflagengestellen der Bremsbeläge reinigen			
Bremskolben und Bremssattelführung			
Bremsflüssigkeitsstand, Brems Scheibe und Bremsbeläge prüfen			
Bremsssystem auf Beschädigungen und Dichtigkeit prüfen			
Bremshebelspiel prüfen			
2. Bremsflüssigkeit DOT4 jährlich erneuern			
3. Scheibenbremse:			
Bremshebelspiel prüfen und ggf. einstellen			
Bremsmechanik und Bowdenzug auf Leichtgängigkeit prüfen und schmieren			
4. Bremsschläuche auf Rissbildung und Beschädigung prüfen, ggf. ersetzen			
5. Räder auf Freigängigkeit, Spielfreiheit, feste Verschraubung und Beschädigungen prüfen			
6. Reifen auf Beschädigung, Profiltiefe, Luftdruck prüfen (vorne 2,5 bar, hinten 2,5 bar) prüfen, ggf. erneuern			
7. Radlager auf Spiel oder Beschädigung prüfen			
8. Lenkkopflagerspiel prüfen, ggf. einstellen			
9. Alle Schrauben und Muttern, die für die Fahrsicherheit und Funktion wichtig sind, auf Festsitz prüfen, ggf. nachziehen			
10. Gabel auf Funktion und Dichtigkeit prüfen & Drehpunkte ölen			



11. Hinterfederung auf Funktion und Dichtigkeit prüfen und Drehpunkte ölen
12. Motorhauptkabelbaum auf Beschädigung prüfen
13. Hinterrad/Elektromotor auf zentrische Montage prüfen
14. Beleuchtung prüfen (Scheinwerfer einstellen), ggf. Lampe erneuern
15. Hupe prüfen, ggf. ersetzen
16. Bewegliche Teile und Seilzüge schmieren
17. Dashboard Akku Kapazitätsanzeige Initialisierung prüfen, ggf. Dashboard ersetzen
18. Akkus prüfen:
Beschädigungen
Dichtigkeit
Lose und verschmorte Kontakte
Werteauslesen und bewerten (min 55V max: 64V)
19. Ladegerät:
Leistung
Ladeschluss-Spannung
20. Probefahrt mit Funktionskontrolle aller Systeme, insbesondere:
Bremswirkung
Tacho (Geschwindigkeitsmesser und Wegstreckenzähler)
21. Getriebeöl nach 1.000 km bei Bedarf auffüllen, alle nachfolgenden Inspektionen komplett wechseln! 85W/90 GL-4



Schaltplan

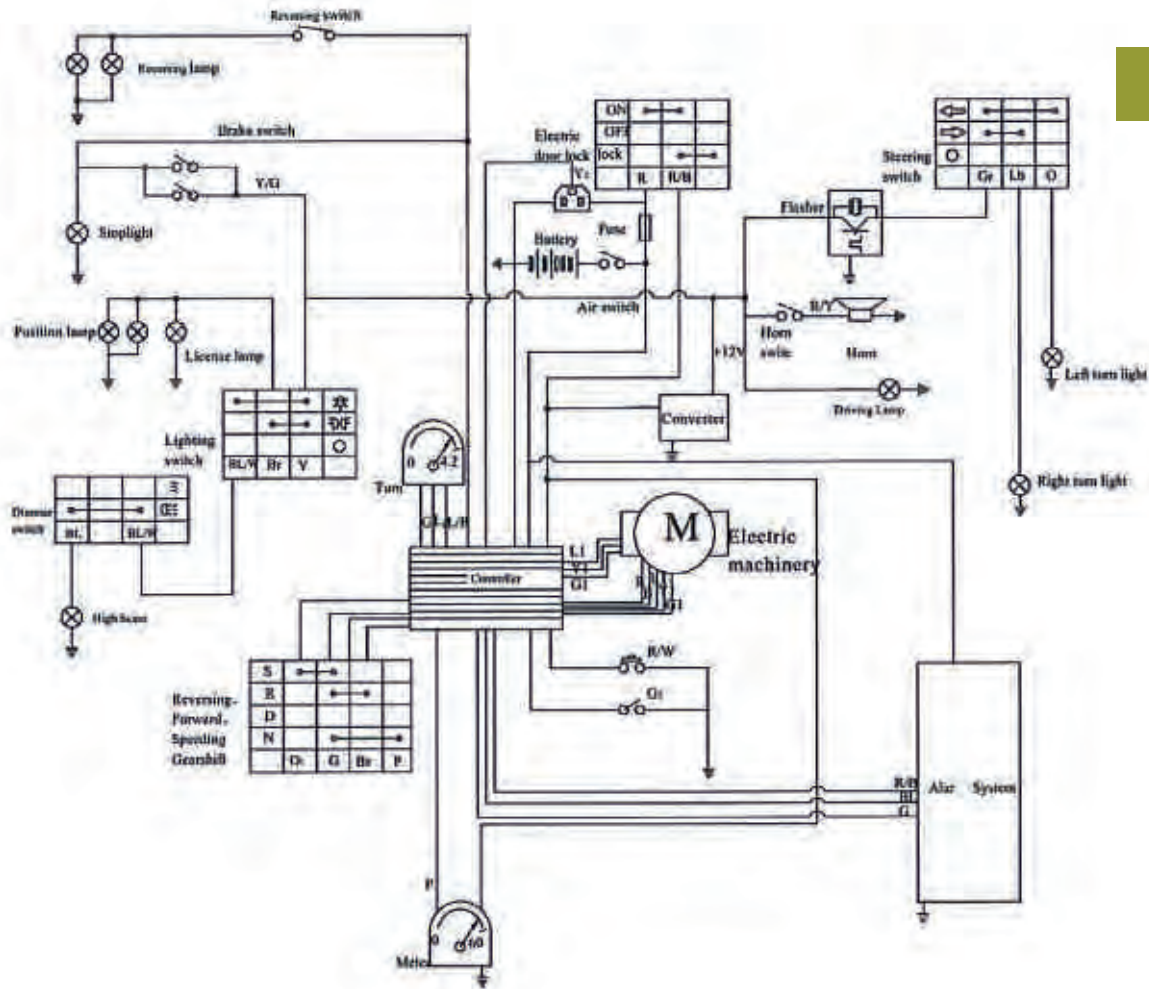

Inspektion (6 Monate / 1.000 km - je nachdem was zu erst erreicht wird)
Ausgeführt am:
Kilometerstand:
Werkstattadresse & Stempel:

Inspektion (jährlich / 5.000 km - je nachdem was zu erst erreicht wird)
Ausgeführt am:
Kilometerstand:
Werkstattadresse & Stempel:

Inspektion (jährlich / 10.000 km - je nachdem was zu erst erreicht wird)
Ausgeführt am:
Kilometerstand:
Werkstattadresse & Stempel:

Inspektion (jährlich / 2.500 km - je nachdem was zu erst erreicht wird)
Ausgeführt am:
Kilometerstand:
Werkstattadresse & Stempel:

Inspektion (jährlich / 7.500 km - je nachdem was zu erst erreicht wird)
Ausgeführt am:
Kilometerstand:
Werkstattadresse & Stempel:

Weitere Inspektionen alle 3.000 km
Ausgeführt am:
Kilometerstand:
Werkstattadresse & Stempel:

Weitere Inspektionen alle 3.000 km
Ausgeföhrt am:
Kilometerstand:
Werkstattadresse & Stempel:

Weitere Inspektionen alle 3.000 km
Ausgeföhrt am:
Kilometerstand:
Werkstattadresse & Stempel:

Weitere Inspektionen alle 3.000 km
Ausgeföhrt am:
Kilometerstand:
Werkstattadresse & Stempel:

Weitere Inspektionen alle 3.000 km
Ausgeföhrt am:
Kilometerstand:
Werkstattadresse & Stempel:

Weitere Inspektionen alle 3.000 km
Ausgeföhrt am:
Kilometerstand:
Werkstattadresse & Stempel:

Weitere Inspektionen alle 3.000 km
Ausgeföhrt am:
Kilometerstand:
Werkstattadresse & Stempel:



SCHEELLEN

Elektrofahrzeuge GmbH

Autohaus SCHEELLEN

Magdeburger Str. 11 - 47800 Krefeld

Tel. : 0152 558 570 50

www.fahrzeuge-scheelen.de

service@fahrzeuge-scheelen.de

